

TA001 | DREAM CHAIR - Design: Tadao Ando



BESKRIVELSE

- Dream Chair er en komfortabel stol der indbyder til tilbagelænet refleksion.
- Stolen er i sig selv en skulpturel nydelse og er derfor egnet til især større rum, hvor stolen kan ses og nydes fra alle sider.
- Dream chair er fremstillet i en såkaldt tredimensionel finer, hvis egenskaber gør det muligt at udføre dobbeltkrumninger i formgivningsprocessen.
- Tadao Ando har sammen med snedkerne hos Carl Hansen & Søn flyttet grænserne for, hvad man troede muligt med tredimensionel finer.
- Nakkestøtten kan justeres med 7 cm.
- Stolen kan bære op til 160 kg.
- Dream Chair fås i eg eller valnød uden polstring eller med forsidepolstring i stof eller læder samt med justerbar nakkestøtte.

HISTORIE

- Dream Chair er designet specielt til Carl Hansen & Søn af Tadao Ando i 2013 som en hyldest til Hans J. Wegner.
- Dream Chair søger som hyldest til Hans J. Wegner, at udtrykke det samme harmoniske og harmoniske udtryk som er typisk for Wegner's design.

DESIGNEREN

Tadao Ando er en ledende skikkelse indenfor international arkitektur og design, en metier han har perfektioneret i løbet af hans imponerende karriere. Han stiftede bekendtskab med

håndværket i starten af 1960'erne og udviklede sidenhen egenhændigt kendskabet dertil. Stadig udøvende, efterspurgt og aktuel.

Med ansvaret for opførelsen af mere end 150 større og mindre bygningsværker, i og uden for Japan, så som Azuma huset i Osaka, Chichu Art Museum i Naoshima, The Pulitzer Foundation for Arts i St. Louis og Teatro Armani i Milano kan han om nogen sit håndværk.

I dag er **Tadao Ando** en af de mest anerkendte og respekterede arkitekter i verden og influerer kommende generationer med sin nyskabende tilgang til formgivning. Den autodidakte arkitekt er i dag kendt for at forene japanske designtraditioner med en moderne, vestlig udtryksform. Arkitektonisk forener han rene, enkle linjer med geometriske former og organiske udtryk.

Hans innovative og funktionelle design har vist sig at være et godt match for den enkle, skandinaviske stil. Stilarterne er gennem tiden blevet forenet, når **Tadao Ando** har benyttet designklassikere fra danske møbelmestre til at fremhæve sine bygninger og rum. Han udtrykker selv en stor respekt for især Hans J. Wegners designtilgang og har senest skabt den skulpturelle loungestol 'Dream Chair' i samarbejde med Carl Hansen og Søn, som en hyldest til netop Wegner.

Med afsæt i sin stærkt personlige designfilosofi grundlagde **Tadao Ando** i 1969 sammenslutningen Tadao Ando Architects & Associates, hvorfra han for alvor slog sine ideer omkring arkitektonisk design fast. Sidenhen har han opnået international anerkendelse, og hans originale værker er blevet belønnet med prestigefulde priser, som Carlsberg Prisen i 1992, Pritzker Prize i 1995, Premium Imperiale i 1996 og Gold Medal of Royal Institute of British Architects i 1997.

Find information om Tadao Andos Dream Chair

Se hvordan Tadao Andos Dream Chair fremstilles

DIMENSIONER OG VARIANTER

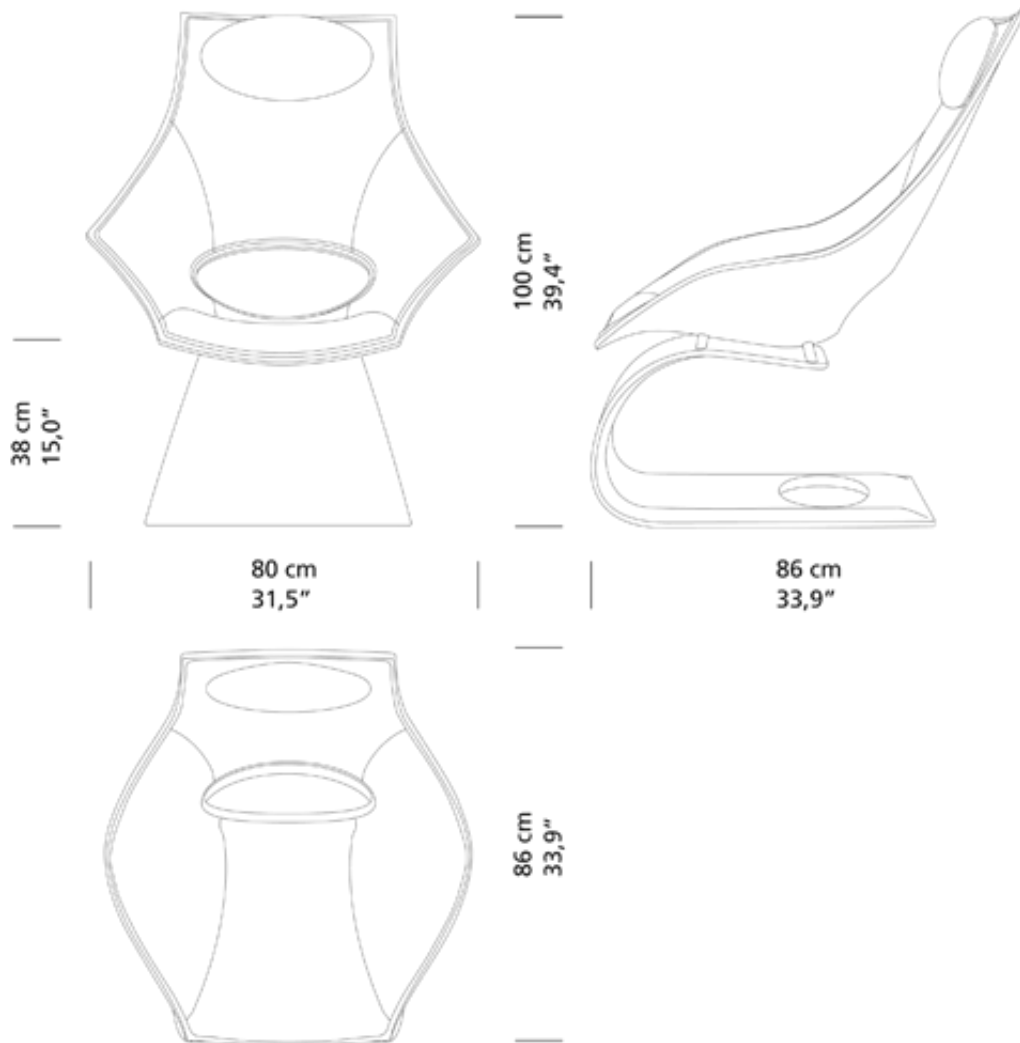

MATERIALE MATRIX

	Lak	Olie
Eg	●	●
Valnød	●	●

På eg og ask er træstrukturen synlig under malingen. Malet bøg derimod har minimal struktur.

MILJØ OPLYSNINGER

Carl Hansen & Søn og bæredygtighed

Fascinationen af godt design og træ samt andre naturlige materialer, er tidløst. Hos Carl Hansen & Søn mener vi, at denne fascination er med til at forklare den store interesse for vores møbler.

Vi er afhængige af naturlige ressourcer og tager bæredygtighed meget alvorligt. Det er derfor, vi hver dag bestræber os på at forbedre vores produktionsmetoder, logistik og salgsindsats i respekt for de knappe naturressourcer.

Vi køber kun træ fra bæredygtige drevne skove. Alt træ vi sourcer opfylder EUTR 2013, Dansk

Skovlov samt gældende internationale certificeringer. Eg, bøg og ask kommer primært fra danske skove, som forvaltes i overensstemmelse med principperne i dansk lovgivning og nogle af disse træsorter stammer også fra andre ensartet forvaltede europæiske skove og for valnød og kirsebær, nordamerikanske skove.

Vi bruger de fleste dele af disse fine træsorter i vores møbelproduktion. Dog er der nogle træstumper, som efterfølgende bruges til at fremstille andre produkter eller genanvendt i fjernvarmeværker.

TESTS OG CERTIFIKATER

Alle test og certifikater er tilgængelig på forespørgsel

KONTAKTINFORMATIONER

EUROPA

Carl Hansen & Søn A/S

Hylkedamvej 77-79
DK 5591 Gelsted
Denmark

Tel: +45 66 12 14 04
info@carlhansen.com

Carl Hansen & Søn Flagship Store

Bredgade 18, 21 & 23
1260 København K

Telefon: 64 47 23 60
retail@carlhansen.dk