

KK47000 | SAFARISTOL - Design: Kaare Klint



BESKRIVELSE

Safaristolene fra parrets fotos er formentlig baseret på indiske Roorkee-stole, som blev anvendt af det britiske militær - og de første eksempler på byg selv-møbler.

Arketypen havde limfri samlinger, kunne samles uden brug af værktøj og med en ekstra stærk og stabil gennemtænkt konstruktion med samlinger, der forstærkes automatisk, når man sætter sig i stolen.

Klint fordybede sig i at forenkle og forfine stolens komposition og give den et strammere udtryk og kunne præsentere den færdige Safaristol ved Københavns Snedkerlaugs Møbeludstilling i 1933.

Klints sofistikerede, lette stol er inspireret af sin britiske forgænger og samtidig indbegrebet af Klints karakteristiske systematiske tilgang, fine håndværkskunst og proportionsans samt bemærkelsesværdige materialeeffekter.

Stolen er i massivt træ med sæde og ryg i lærred eller læder. Armlænene er i sadellæder.

DESIGNEREN

Kaare Klint er manden bag designikoner som Faaborgstolen fra 1914 og den verdenskendte Safaristol fra 1933. Han manifesterede også sin status med masterplanen for den danske pavillon på verdensudstillingen i Barcelona i 1929.

Formgivning og arkitektur blev tidligt et væsentligt element i Kaare Klints liv. Som søn af arkitekt Peder Vilhelm Jensen-Klint, der bl.a. stod bag Grundtvigskirken i København, blev interessen for at koble funktion og æstetik vakt i den helt unge Kaare Klint. Kaare Klint var i 1924 med til at grundlægge Kunstakademiets Møbelskole, hvor han året efter blev udnævnt til docent og senere professor.

Han var, som både underviser og designer, med til at inspirere og forme en generation af nogen af dansk møbeldesigns mest velansete designere og arkitekter, herunder Hans J. Wegner, Mogens Koch, Arne Jacobsen og Poul Kjærholm, som alle kom til at bane vejen for dansk designs guldalder i starten af 1940'erne.

Kaare Klint anses i dag som den reformator, der, med sin tilgang til arkitektur og design, gjorde radikalt op med datidens traditionelle og stilfokuserede undervisning for i stedet at vægte praktiske studier af arkitektur og møbeldesign. Som en af funktionalismens foregangsmænd fokuserede Klint på proportionsstudier, det vil sige, studier af menneskers mål og møblers funktion. Han var på den måde med til at forny dansk møbeldesign og udvikle møbler, som først og fremmest opfylder deres primære formål. Gennem hele sit arbejdsliv insisterede han på et klart og logisk design, på rene linjer, optimale materialer og sublimt håndværk.

En af Kaare Klints store styrker var hans enestående sans for proportioner og rum. Han var af den faste overbevisning, at et møbel skal passe til brugeren. Med sine klassiske design, som var skabt på baggrund af omhyggelige anatomiske studier, blev han kendt som ophavsmanden til begrebet "humanistisk design".

På Kunstakademiets Møbelskole gennemførte Klint og hans studerende et banebrydende studie af helt almindelige brugsting. Alt blev målt grundigt op, og resultaterne blev så holdt op mod konkrete behov for funktionalitet. Baggrunden for dette omfattende projekt var Klints overbevisning om, at et møbel aldrig må dominere et rum. Med dette afsæt udviklede Klint og hans studerende en række møbler, hvor form og funktion var ligeværdige størrelser.

Det er karakteristisk for Kaare Klints design, at der både er en harmonisk balance mellem form og materiale og et særligt forhold mellem møbel og rum. Han beherskede det enkle udtryk, det tidsløse design og det kompromisløse håndværk, der stadig gør hans møbler eftertragtede i dag.

Kaare Klint modtog i løbet af sin karriere flere hædersbevisninger, bl.a. Eckersberg-medaljen i 1928 og C.F. Hansen-medaljen i 1954. I 1949 fik han ærestitlen "Royal Designer for Industry" i London.

Få mere information om Kaare Klints Safaristol

(<https://www.carlhansen.dk/produkter/laenestole/kk47000/>)

Se hvordan Klints Safaristol fremstilles (<https://www.youtube.com/embed/NSMc94Kxefl?rel=0>)

DIMENSIONER OG VARIANTER

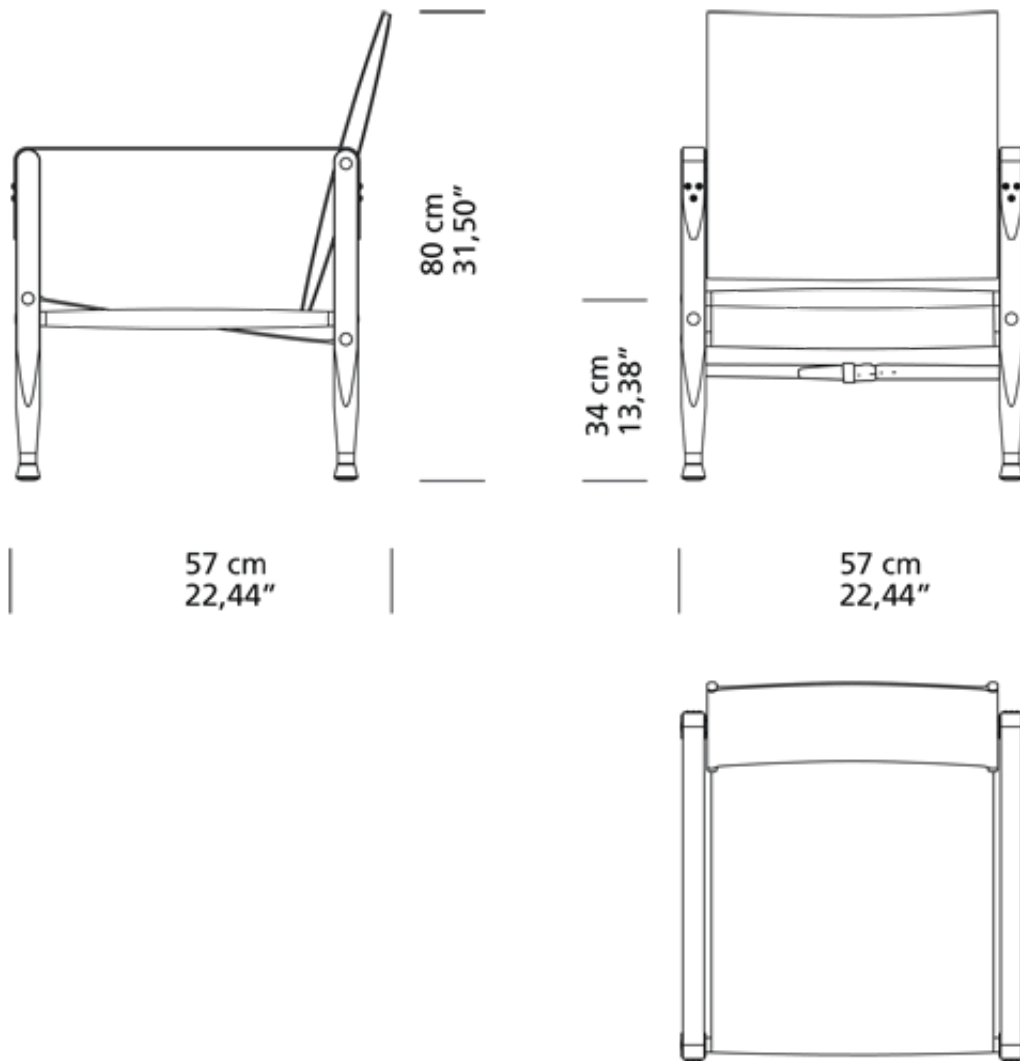

MATERIALE MATRIX

	Olie
Ask	●
Røget ask	●

MILJØ OPLYSNINGER

Carl Hansen & Søn og bæredygtighed

Fascinationen af godt design og træ samt andre naturlige materialer, er tidløst. Hos Carl Hansen & Søn mener vi, at denne fascination er med til at forklare den store interesse for vores møbler.

Vi er afhængige af naturlige ressourcer og tager bæredygtighed meget alvorligt. Det er derfor, vi hver dag bestræber os på at forbedre vores produktionsmetoder, logistik og salgsindsats i respekt for de knappe naturressourcer.

Vi køber kun træ fra bæredygtige drevne skove. Alt træ vi sourcer opfylder EUTR 2013, Dansk Skovlov samt gældende internationale certificeringer. Eg, bøg og ask kommer primært fra danske

skove, som forvaltes i overensstemmelse med principperne i dansk lovgivning og nogle af disse træsorter stammer også fra andre ensartet forvaltede europæiske skove og for valnød og kirsebær, nordamerikanske skove.

Vi bruger de fleste dele af disse fine træsorter i vores møbelproduktion. Dog er der nogle træstumper, som efterfølgende bruges til at fremstille andre produkter eller genanvendt i fjernvarmeværker.

TESTS OG CERTIFIKATER

Alle test og certifikater er tilgængelig på forespørgsel

KONTAKTINFORMATIONER

EUROPA

Carl Hansen & Søn A/S

Hylkedamvej 77-79

DK 5591 Gelsted

Denmark

Tel: +45 66 12 14 04

info@carlhansen.com

Carl Hansen & Søn Flagship Store

Bredgade 18, 21 & 23

1260 København K

Telefon: 64 47 23 60

retail@carlhansen.dk