

FH429 | SIGNATURE CHAIR - Design: Frits Henningsen



BESKRIVELSE

- Signature Chair var det sidste møbel som Frits Henningsen tegnede og fremstillede. Carl Hansen & Søn genskaber nu dette unikke værk fra en af dansk designs mest anerkendte personligheder fra det 20. århundrede.
- Signature Chair - med produktbetegnelsen FH429 - fås i stel af massivt eg eller valnød i forskellige overflader med polstring i læder eller tekstil.
- Stolens dimensioner er 44 cm (sædehøjde), 102 cm (højde), 89 cm (dybde) og 67 cm (bredde).

HISTORIE

- Signature Chair stod endelig færdig i 1954 og blev blot fremstillet i under 20 eksemplarer. Derfor er den et yderst sjældent møbel, som heller ikke ofte ses på auktioner. Når det endelig sker, er den meget eftertragtet blandt samlere og er de seneste år gået til høje summer.
- Frits Henningsen var uddannet snedker og holdt sin faglighed som snedkermester højt, hvorfor han altid selv formgav og fremstillede sine design. Han startede ofte sin proces med at udforme en lille model, og eksempelvis blev Signature Chair udformet ved hjælp af modellervoks med tændstikker som ben.

DESIGNEREN

Frits Henningsen (1889-1965) var kendt som en kompromisløs formgiver og i modsætning til andre snedkermestre formgav han altid selv sine møbler. Det var kvaliteten af håndværket, han

anså som det vigtigste, og det var her, hans fokus lå, når han udviklede nye møbler.

Samtidig var det kundekontakten, som han drog meget inspiration fra, efter han åbnede sin egen møbelforretning i København. Den daglige dialog med kunderne gjorde, at han bedre forstod efterspørgslen og kunne føre dette direkte tilbage til produktionsprocessen. Egentlig ønskede Frits Henningsen mest af alt at arbejde som møbelsnedker og ikke som møbelarkitekt.

Som 22-årig blev **Frits Henningsen** færdiguddannet som møbelsnedker efter endt læretid hos en af datidens mest anerkendte snedkermestre, I.P. Mørck.

Efter at have afsluttet sin uddannelse drog **Frits Henningsen** ud i Europa for at samle erfaring og inspiration, som mange andre fra datidens kreative elite. I flere år arbejdede han i både Tyskland, Frankrig og England før han i 1915 vendte tilbage til København.

Igennem sine design formåede **Frits Henningsen** at indfange traditionelle udtryk fra andre stilperioder og genfortolke dem med et moderne og organisk præg. Han fandt sin inspiration i de tidlige stilarter som blandt andet fransk empire, rokoko og engelske møbler fra det 17. århundrede. Meget lig en af tidens andre store møbeldesignere, Kaare Klint. De to formgivere mødtes på Teknisk Skole, hvor Kaare Klint var en af **Frits Henningsens** undervisere. Mødet fik stor indflydelse på **Frits Henningsens** udvikling som møbelsnedker og den efterfølgende konkurrence, der opstod mellem de to var en evig kilde til fornyelse og genfortolkning af møbelhåndværket fra begge mænds sider.

Frits Henningsen anså sig selv som evigt udviklende og hans store detaljebevidsthed gjorde, at han kun tillod ganske få af sine møbler at blive fremstillet uden for sit eget værksted.

I **Frits Henningsens** levetid var Carl Hansen & Søn én af kun to møbelproducenter, som opnåede denne tillid. I over 70 år fremstillede Carl Hansen & Søn Frits Henningsens Windsor Stol.

Siden 2013 har Carl Hansen og Søn desuden fremstillet Henningsens smukke Heritage Chair, FH419 og tilhørende skammel, FH420.

Få mere information om Frits Henningsens Heritage Chair

Se hvordan Heritage Chair fremstilles idag

DIMENSIONER OG VARIANTER

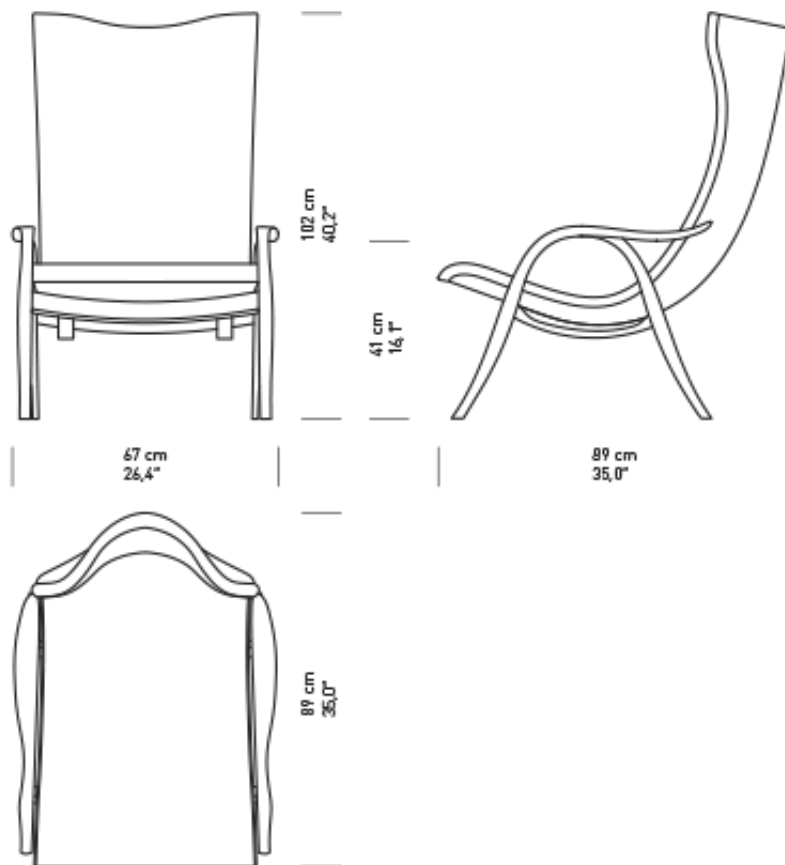

MATERIALE MATRIX

	Sæbe	Lak	Olie	Hvidolie
Eg	●	●	●	●
Valnød		●	●	

På eg og ask er træstrukturen synlig under malingen. Malet bøg derimod har minimal struktur.

MILJØ OPLYSNINGER

Carl Hansen & Søn og bæredygtighed

Fascinationen af godt design og træ samt andre naturlige materialer, er tidløst. Hos Carl Hansen & Søn mener vi, at denne fascination er med til at forklare den store interesse for vores møbler.

Vi er afhængige af naturlige ressourcer og tager bæredygtighed meget alvorligt. Det er derfor, vi hver dag bestræber os på at forbedre vores produktionsmetoder, logistik og salgsindsats i respekt for de knappe naturressourcer.

Vi køber kun træ fra bæredygtige drevne skove. Alt træ vi sourcer opfylder EUTR 2013, Dansk Skovlov samt gældende internationale certificeringer. Eg, bøg og ask kommer primært fra danske skove, som forvaltes i overensstemmelse med principperne i dansk lovgivning og nogle af disse træsorter stammer også fra andre ensartet forvaltede europæiske skove og for valnød og

kirsebær, nordamerikanske skove.

Vi bruger de fleste dele af disse fine træsorter i vores møbelproduktion. Dog er der nogle træstumper, som efterfølgende bruges til at fremstille andre produkter eller genanvendt i fjernvarmeværker.

TESTS OG CERTIFIKATER

Alle test og certifikater er tilgængelig på forespørgsel

KONTAKTINFORMATIONER

EUROPA

Carl Hansen & Søn A/S

Hylkedamvej 77-79

DK 5591 Gelsted

Denmark

Tel: +45 66 12 14 04

info@carlhansen.com

Carl Hansen & Søn Flagship Store

Bredgade 18, 21 & 23

1260 København K

Telefon: 64 47 23 60

retail@carlhansen.dk