

E016 | EMBRACE SKAMMEL - Design: EOOS



BESKRIVELSE

- Embrace Fodskammel er en del af Embrace Serien, der ligeledes består af Embrace Loungestolen og Embrace Chair. Seriens udtryk fremstår designmæssigt skarpt, og udtrykker samtidig afslappet elegance.
- Fodskamlen er den ideelle partner til Embrace Loungestolen, eller stående for sig selv som et skulpturelt alternativ til et sofa-eller sidebord, hvor den samtidig kan fungere som en praktisk ekstra siddeplads.
- Embrace Chair (E005), Embrace Lounge Chair (E015) og Embrace Fodskammel (E016) fås alle i massivt eg eller valnød i forskellige overflader. Polstringen af både stole og skammel fås i mange kombinationer i læder eller tekstil med kantbånd i farverne sort, hvid, brun, natur og blå.

HISTORIE

EMBRACE SERIEN

EOOS og Carl Hansen & Søn har sammen skabt en serie stole, der forener EOOS' stærke sans for moderne æstetik og Carl Hansen & Søns tradition for kvalitetshåndværk og høj komfort. Resultatet er Embrace Chair og Embrace Lounge Chair, som begge kombinerer ultimativ lethed med et imødekommende formsprog. Designertrioen har ligeledes designet en matchende fodskammel.

DESIGNEREN

EOOS blev etableret i Wien af Gernot Bohmann, Harald Gründl og Martin Bergmann. Trioens arbejde er funderet i en stærk sans for moderne æstetik og EOOS beskæftiger sig både med møbel- og produktdesign samt butikdesign for kunder som Giorgio Armani, Adidas, Alessi, Bill & Melinda Gates Foundation og bulthaup

Designtrioen betragter design som en poetisk disciplin, hvor slutresultatet altid skal kunne tilgodese brugerens skiftende behov og ønsker. Derfor anskuer EOOS de ofte komplekse designudfordringer i en analyse af fortidens rødder og den nutidige kontekst. En proces EOOS kalder 'Poetical Analysis', som især stiller skarpt på myter, ritualer og intuitive udtryk, og derved skaber sammenhæng, som rækker længere end blot det umiddelbare.

I 2015 fejrede Museum für angewandte Kunst i Wien EOOS med en stor soloudstilling af deres arbejder. I tillæg til deres imponerende række af internationale priser har EOOS mere end 15 tekniske patenter. I 2007 blev de tre grundlæggere af EOOS nomineret til "Årets østrigere" i den kreative branche af det østrigske fjernsyn (ORF) og læserne af avisen "Die Presse".

DIMENSIONER OG VARIANTER

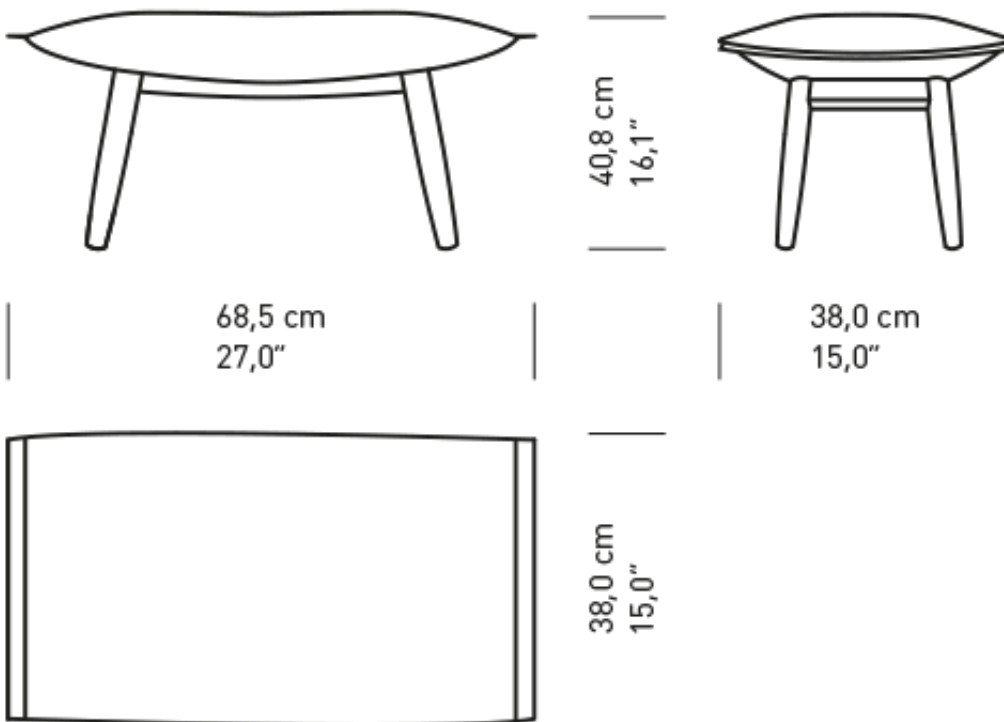

MATERIALE MATRIX

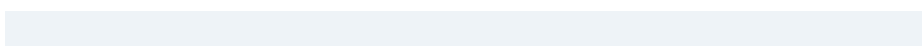

	Sæbe	Lak	Olie	Hvidolie	Sortmalet
Eg	●	●	●	●	●
Valnød		●	●		

MILJØ OPLYSNINGER

Carl Hansen & Søn og bæredygtighed

Fascinationen af godt design og træ samt andre naturlige materialer, er tidløst. Hos Carl Hansen & Søn mener vi, at denne fascination er med til at forklare den store interesse for vores møbler.

Vi er afhængige af naturlige ressourcer og tager bæredygtighed meget alvorligt. Det er derfor, vi hver dag bestræber os på at forbedre vores produktionsmetoder, logistik og salgsindsats i respekt for de knappe naturressourcer.

Vi køber kun træ fra bæredygtige drevne skove. Alt træ vi sourcer opfylder EUTR 2013, Dansk Skovlov samt gældende internationale certificeringer. Eg, bøg og ask kommer primært fra danske skove, som forvaltes i overensstemmelse med principperne i dansk lovgivning og nogle af disse træsorter stammer også fra andre ensartet forvaltede europæiske skove og for valnød og kirsebær, nordamerikanske skove.

Vi bruger de fleste dele af disse fine træsorter i vores møbelproduktion. Dog er der nogle træstumper, som efterfølgende bruges til at fremstille andre produkter eller genanvendt i fjernvarmeværker.

TESTS OG CERTIFIKATER

Alle test og certifikater er tilgængelig på forespørgsel

KONTAKTINFORMATIONER

EUROPA

Carl Hansen & Søn A/S

Hylkedamvej 77-79
DK 5591 Gelsted
Denmark

Tel: +45 66 12 14 04
info@carlhansen.com

Carl Hansen & Søn Flagship Store

Bredgade 18, 21 & 23
1260 København K

Telefon: 64 47 23 60

retail@carlhansen.dk