

OLE WANSCHER

MODERNE
KLASSIKERE



Nyt hos Carl Hansen & Søn
Elegante skandinaviske klassikere.

Cuba stolen
Se også Morten Gøttlers Cuba stol.

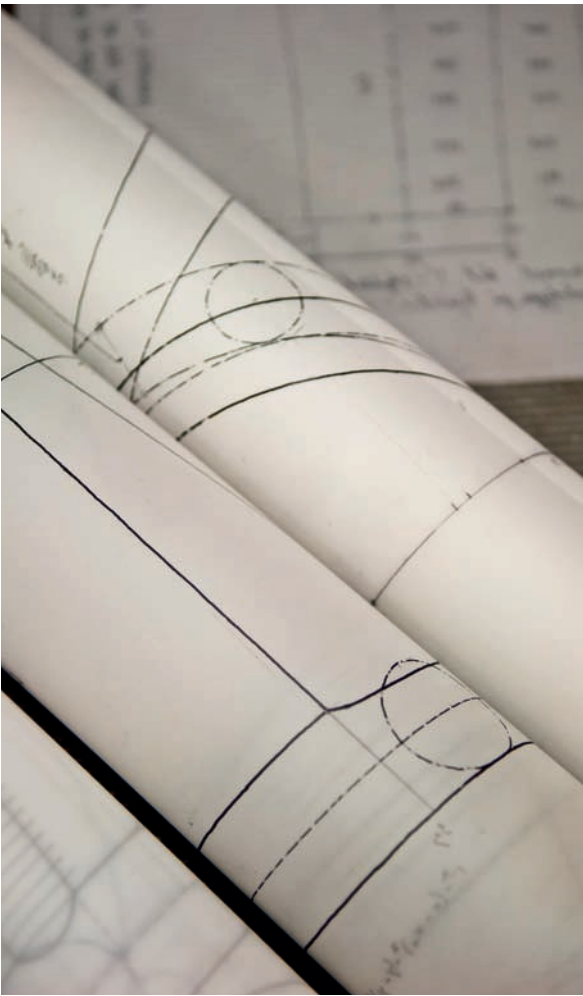

EVERY PIECE COMES WITH A STORY

Når du vælger et møbel fra Carl Hansen & Søn, får du mere end bare et møbel. Du får en stolt tradition for smukt og markant håndværksarbejde, hvor intet er overladt til tilfældigheder og alt er udviklet med den største kærlighed til design og håndværkets historie. Hvert møbel har været gennem mange kyndige hænder, før det står klar til at fylde din stue med en fortælling om kvalitets-træ fra bæredygtige skandinaviske skove og mesterligt design. Vi håber, du vil fortælle historien videre. Det er derfor, vi laver møbler.

OLE WANSCHER KLASSISK OG MODERNE I ÉT SAMLET UDTRYK

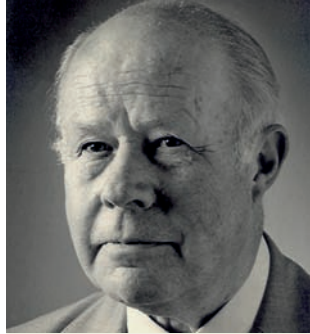

Ole Wanscher var en ledende figur inden for skandinavisk møbeldesign. Hans møbler er klassiske og gennemført moderne på én og samme tid. I dag er Wanschers værker efterspurgt samlerobjekter over hele verden.

Wanscher var i 1920'erne tilknyttet Kunstakademiets Møbelskole under Kaare Klint og tegnede sine møbler med inspiration fra engelske og orientalske forbilleder. I konkurrence med Børge Mogensen og Finn Juhl vandt Ole Wanscher i 1955 Kaare Klints professorat på Kunstakademiet. En stilling Wanscher bestred indtil 1973.

Wanscher vandt mange priser, blandt andet Snedkerlaugets årspris i 1960 og guldmedalje ved Triennalen i Milano, hvilket understregede, at Wanscher var anerkendt både internationalt og i Danmark.

COLONIAL CHAIR

Colonial Chair er Ole Wanschers mest kendte stol. Han tegnede den i 1949, og den står i dag på museer verden over. Den har en elegant finish og er oplagt til alle rum, hvor man ønsker et let og inviterende udtryk. På trods af den smukke, lette konstruktion er stolen uhyre stærk og holdbar. Den fås i mahogni, kirsebær, valnød og eg – hynderne i flere udgaver af stof eller læder.



Colonial Chair i valnød/olie og læder. Colonial skammel i eg/hvidolie og læder, design Ole Wanscher.

COLONIAL SKAMMEL

Colonial skamlen komplimenterer Colonial Chair perfekt takket være det enkle, lette design. Skamlen er meget stabil og har et elegant finish. Den kan bære at stå for sig selv fx i en hall eller et soveværelse. I lighed med Colonial Chair er sædet håndflettet. Colonial Skammel fås i mahogni, kirsebær, valnød og eg. Hynden fås tilsvarende i flere udgaver af stof eller læder.



Colonial Chair i eg/olie og læder, design Ole Wanscher. Reol i eg/hvidolie, design Mogens Koch.



Daybed i eg/hvidolie og læder, design Ole Wanscher.



DAYBED

En klassisk og tidløs daybed, med et meget enkelt udtryk og en gennemført finish. Bunden/sædet er lavet af håndvævede bomulds-gjorde og rammen består af massivt egetræ. Madras og pude er trukket med lærred eller læder. Designet af Ole Wanscher i 1949.

EGYPTERSTOLEN

Ole Wanscher var inspireret af møbler fra templerne i Thebes i Egypten, da han designede Egypterstolen i 1957. Stolene fra det egyptiske rige udtrykte magt og ynde og Wanscher formåede at genskabe netop dét udtryk i stolens smukke, lette design. Sædet er fremstillet af stærkt saddellæder. Når stolen foldes, glider sædet med ned i stolen. Egypterstolen fås i eg eller mahogni.



Egypterstol i mahogni og læder,
design Ole Wanscher.
Reol i eg/hvidolie, design Mogens Koch.



2-personers sofa i eg/hvidolie og læder, design Ole Wanscher. Reol i eg/hvidolie, design Mogens Koch.



3-personers sofa i eg/hvidolie og stof, design Ole Wanscher.

OLE WANSCHER SOFA

Ole Wanschers sofa er en dansk designklassiker fra 1960 med inspiration fra engelsk og orientalsk møbelkunst. Den smukke sofa er håndlavet over en ramme af bøg og har polstrede og vendbare hynder. Sofaen fås i eg, valnød eller mahogni, beklædt med lærred eller læder. Fås som 2- eller 3-personers sofa.



Cuba stol i eg/sæbe, sort/gjorde og Cuba stol i eg/sæbe, natur/gjorde, design Morten Gøttler.

MORTEN GØTTLER EN STOR PASSION FOR TRÆ SOM MATERIALE

Morten Gøttler er født i 1944 og er en anerkendt dansk møbeldesigner med en stor passion for træets muligheder som materiale. Hans udtryk har stærke rødder i den skandinaviske designtradition, hvor fokus er på det enkle og lette udtryk. Hans smukke møbler er kendetegnet ved høj kvalitet i alle detaljer og en uovertruffen komfort.





CUBA STOLEN

Cuba stolen er en smuk foldestol, som gør sig godt i en moderne indretning. Stolen klappes nemt sammen og hænges op på væggen eller stilles i en tilhørende holder på gulvet. De brede bjælker af bomuld giver god støtte og en meget høj siddekomfort. Bomuldsgjordene fås i hvide, beige eller sorte. Cuba stolen er designet i 1997 af Morten Gøttler.

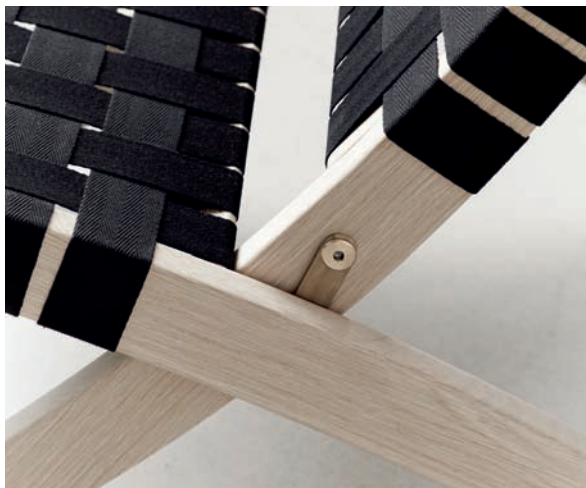

COLONIAL CHAIR

DESIGN:
OLE WANSCHER, 1949

COLONIAL CHAIR	SÆBE	LAK/OLIE	HVIDOLIE	CHS BEJDSE
Eg	•	•	•	•
Kirsebær		•		
Valnød		•		
Mahogni		•		•

Technical drawings of the Colonial Chair showing front, side, and back views with dimensions:

- Front view: width 65, height 85, seat height 46.
- Side view: depth 68.
- Back view: width 65, height 68.

COLONIAL SKAMMEL

DESIGN:
OLE WANSCHER, 1949

COLONIAL SKAMMEL	SÆBE	LAK/OLIE	HVIDOLIE	CHS BEJDSE
Eg	•	•	•	•
Kirsebær		•		
Valnød		•		
Mahogni		•		•

Technical drawings of the Colonial Skammel showing front, side, and top views with dimensions:

- Front view: width 60, height 46.
- Side view: depth 40.
- Top view: width 60, depth 40.

DAYBED

DESIGN:
OLE WANSCHER, 1949

DAYBED	SÆBE	OLIE	HVIDOLIE
Eg	•	•	•

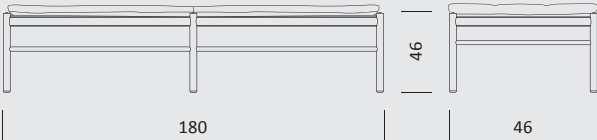

Technical drawing of the Daybed. The front view shows a long, low-profile bench with a central support leg. The side view shows the height of the seat and the width of the base. Dimensions are indicated: 180 for the length, 46 for the height, and 46 for the width.

EGYPTERSTOL

DESIGN:
OLE WANSCHER, 1957

EGYPTERSTOL	SÆBE	LAK/OLIE	HVIDOLIE	CHS BEJDSE
Eg Mahogni	•	•	•	•

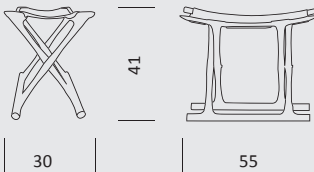

Technical drawing of the Egyptian Stool. The front view shows a stool with a distinctive X-shaped base. The side view shows the height of the seat and the depth of the base. Dimensions are indicated: 30 for the width, 41 for the height, and 55 for the depth.

OLE WANCHER SOFA

DESIGN:
OLE WANSCHER, 1960

OLE WANSCHER SOFA

SÆBE

LAK/OLIE

HVIDOLIE

CHS BEJDSE

Eg
Valnød
Mahogni

•

•

•

•

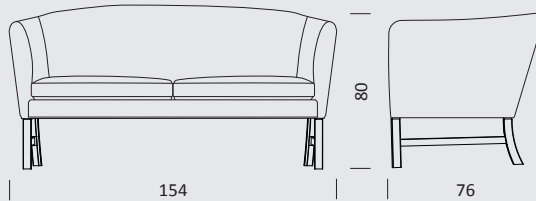

CUBA STOLEN

DESIGN:
MORTEN GØTTLER, 1997

CUBA STOLEN

SÆBE

LAK/OLIE

HVIDOLIE

SORT LAKERET

Eg

•

•

•

•

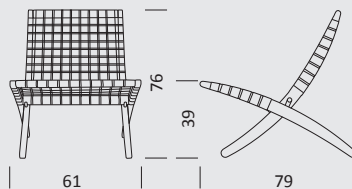



Colonial Chair i eg/olie og læder. Daybed i eg/hvidolie og læder, design Ole Wanscher.
Gulvlampe VIP, design Jørgen Gammelgaard.

WWW.CARLHANSEN.COM

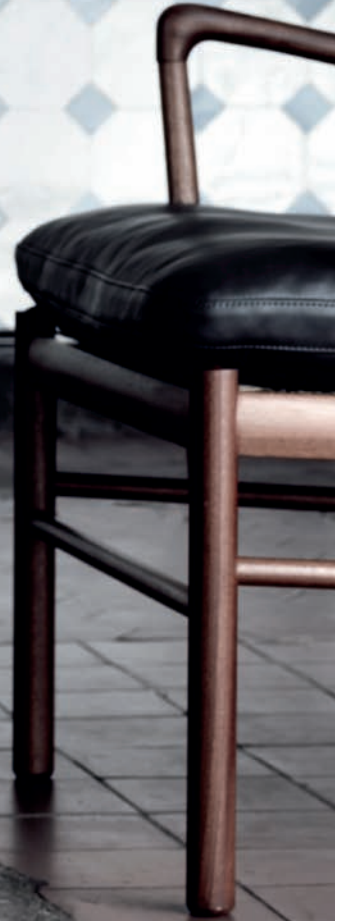

 Carl Hansen & Søn
PASSIONATE CRAFTSMANSHIP